

Renhållningsordning för Laholms kommun

Del 2 – Föreskrifter för avfallshantering

Gäller från och med 1 januari 2019



Antogs 20181127 av kommunfullmäktige i Laholms kommun

# Föreskrifter för avfallshantering för Laholms kommun

## Inledande bestämmelser

### Bemyndigande

1 § Med stöd av 15 kap. 38, 39 och 41 §§ miljöbalken (1998:808) och 74-75 §§ avfallsförordningen (2011:927) meddelar kommunfullmäktige dessa föreskrifter för avfallshantering i Laholms kommun.

### Definitioner

2 § Följande termer och begrepp används i dessa föreskrifter med de betydelser som anges här:

1. Med hushållsavfall avses detsamma som i 15 kap. 3 § miljöbalken, det vill säga avfall som kommer från hushåll och därmed jämförligt avfall från annan verksamhet.
  - a. Med kärlavfall avses den del av hushållsavfallet som får läggas i kärl.
  - b. Med grovavfall avses hushållsavfall som är så tungt eller skrymmande eller har egenskaper som gör att det inte är lämpligt att samla in i kärl.
  - c. Med trädgårdsavfall avses sådant biologiskt avfall som uppstår vid normalt nyttjande av trädgård vid bostadshus.
  - d. Med farligt avfall avses ett ämne eller föremål som är avfall och som är markerat med \* i bilaga 4 till avfallsförordningen eller som omfattas av föreskrifter som har meddelats med stöd av 12 § avfallsförordningen.
  - e. Med konsumentelavfall avses detsamma som i 13 § förordningen (2014:1075) om producentansvar för elutrustning.
  - f. Med före detta livsmedel avses butiksavfall av animaliskt ursprung enligt förordningarna 1069/2009/EG och 142/2011/EU.
  - g. Med matavfall avses allt biologiskt nedbrytbart avfall som uppkommer i och med livsmedelshanteringen i hushåll, restauranger, storkök, butiker och liknande och som skulle kunna, eller har kunnat, användas som livsmedel och som utgör hushållsavfall. I begreppet matavfall som utgör hushållsavfall ingår också avfall som hålls ut i vasken (flytande livsmedel såsom mjölk eller livsmedel som sköljs ur förpackningar) i de fall detta samlas upp i sluten tank för matavfall. Förutom detta ingår också skal, ben och liknande som visserligen inte är mat men ändå intimt förknippat med mat. Butiksavfall av animaliskt ursprung utgör dock före detta livsmedel i enlighet med punkten (f) ovan.
  - h. Med restavfall avses sorterat brännbart kärlavfall. Med detta avses det avfall som kvarstår när matavfall, förpackningar och returpapper sorterats i kärlen vid hushållet

och farligt avfall, elavfall och annat avfall som omfattas av producentansvar har sorterats ut från hushållets kärlavfall.

Definitioner av vissa andra avfallsslag finns i bilaga 1 till dessa föreskrifter.

2. Med fastighetsinnehavare avses den som är fastighetsägare eller den som enligt 1 kap. 5 § fastighetstaxeringslagen (1979:1152) ska anses som fastighetsägare.
3. Med nyttjanderättshavare avses den som, utan att omfattas av begreppet fastighetsinnehavare, har rätt att bruka eller nyttja fastighet.
4. Med behållare avses kärl, container, bottentömmande behållare, latrinbehållare eller annan anordning för uppsamling av hushållsavfall.
5. Med små avloppsanläggningar avses slutna tank, slamavskiljare, fosforfälla, minireningsverk och andra motsvarande anläggningar som ger upphov till hushållsavfall.
6. Med fastighetsgräns avses fastighetens gräns närmast hämtningsfordonets stoppställe. I de fall fastighetsgräns ej är beläget vid farbar väg räknas fastighetsgräns till närmaste farbara väg. Vid tvist avgör den avfallsansvariga nämnden.
7. Med den avfallsansvariga nämnden avses kommunens kommunstyrelse.
8. Med den tillsynsansvariga nämnden avses kommunens miljö- och byggnadsnämnd.

För definitioner av andra termer och begrepp som används i dessa föreskrifter hänvisas till 15 kap. miljöbalken och till avfallsförordningen.

### **Kommunens ansvar för avfallshantering, tillsyn och information**

**3 §** Den avfallsansvariga nämnden har verksamhetsansvar, enligt 15 kap. 20 § miljöbalken, för hanteringen av hushållsavfall i kommunen, med särskilt ansvar för att hushållsavfall som utgörs av farligt avfall samlas in och transporteras till en behandlingsanläggning.

Hantering av det avfall som omfattas av kommunens ansvar utförs av den eller dem som kommunen anlitar för ändamålet, nedan kallad renhållaren.

**4 §** Tillsynen över avfallshanteringen enligt 15 kap. miljöbalken och enligt föreskrifter meddelade med stöd av miljöbalken utförs av den tillsynsansvariga nämnden.

**5 §** Kommunstyrelsen informerar hushållen om krav och hantering avseende förpackningar, returpapper och konsumentelavfall i enlighet med gällande producentansvar.

## Betalning och information

**6 §** Avgift ska betalas för den insamling, transport, återvinning och bortskaffande av avfall som utförs genom kommunens försorg och i enlighet med föreskrifter som kommunen har antagit med stöd av 27 kap. 4 § miljöbalken.

**7 §** Fastighetsinnehavare och nyttjanderättshavare är skyldiga att i behövlig omfattning informera den eller dem som bor på eller är verksamma inom fastigheten om gällande regler för avfallshantering.

Betalningsansvar gentemot den renhållningsansvariga nämnden är fastighetsinnehavaren eller nyttjanderättsinnehavaren.

## Sortering och överlämning av hushållsavfall

### Sortering av avfall

**8 §** Fastighetsinnehavare eller nyttjanderättshavare ska sortera ut följande avfallsslag och hålla det skilt från annat avfall:

- Matavfall
- Grovavfall
- Trädgårdsavfall
- Latrin
- Slam och fosformaterial från små avloppsanläggningar
- Matfetter och frityroljor
- Glödande avfall
- Farligt avfall
- Avfall som inte är hushållsavfall, exempelvis bygg- och rivningsavfall från bygg-, renoverings- och rivningsavfall på fastigheten
- Kanyler
- Animaliska biprodukter

För att regelverken om animaliska biprodukter inte ska bli tillämpliga på allt matavfall från butiker, krävs att butiksavfall som inte utgör före detta livsmedel hålls skilt från butiksavfall som utgör före detta livsmedel.

Fastighetsinnehavaren eller nyttjanderättsinnehavaren ska dessutom sortera ut följande avfallsslag som omfattas av producentavfall och hålla det skilt från annat hushållsavfall:

- Förpackningar
- Returpapper
- Bilbatterier
- Bärbara batterier/småbatterier
- Övrigt elavfall
- Däck
- Läkemedel
- Annat avfall som omfattas av producentansvar

Närmare anvisningar om hantering anges i bilaga 1.

**9 §** Fastighetsinnehavare ska säkerställa möjligheter att sortera ut och hålla åtskilda de avfallsfraktioner som enligt dessa föreskrifter ska överlämnas till renhållaren för borttransport.

### **Skyldighet att överlämna hushållsavfall**

**10 §** Hushållsavfall under kommunens ansvar ska lämnas till renhållaren om inte annat sägs i dessa föreskrifter eller i bilaga 1 till dessa föreskrifter.

Utsorterade avfallsslag hämtas vid fastigheten, vid överenskommen eller anvisad plats enligt 19 § eller lämnas enligt vad som framgår av bilaga 1.

Det utsorterade avfallet ska transporteras bort så ofta att olägenhet för människors hälsa och miljön inte uppstår. Hämtningsintervall och storlek på behållare ska motsvara behovet av borttransport av hushållsavfall från fastigheten.

Fastighetsinnehavare och nyttjanderättshavare ska upplysa Laholms kommun om ändrade förhållanden av betydelse för avfallshanteringen för fastigheten.

### **Emballering av hushållsavfall samt placering av behållare**

**11 §** I behållare och utrymme för avfall får endast läggas sådant avfall för vilket behållaren och utrymmet är avsedd.

Närmare krav på emballering med mera framgår av bilaga 1.

Glödande avfall får inte lämnas till kommunens avfallshantering.

Den avfallsansvariga nämnden avgör behållarens typ, storlek och placering.

Latrinbehållare ska förslutas av fastighetsinnehavaren eller nyttjanderättshavaren.

**12 §** Behållaren får inte fyllas mer än att den lätt kan stängas. Den får inte heller vara så tung att det blir uppenbara svårigheter att flytta den eller att arbetsmiljöverkets krav inte kan tillgodoses. Den får inte heller vara packad på sådant sätt att tömning försvåras.

Behållare som strider mot ovan nämnda krav i 11-12 §§ töms inte och fastighetsinnehavaren meddelas om felets art. Avfallet ska omsorteras, ompackas eller omfördelas av fastighetsinnehavaren för att kunna tas med vid nästa ordinarie hämtningstillfälle eller efter beställning till renhållaren för extra tömning mot särskild avgift.

### **Anskaffande, anläggande, underhåll och skötsel av behållare och annan utrustning**

#### **Anskaffande och ägande**

**13 §** I kommunen får endast de behållare användas som föreskrivs enligt avfallstaxan och kan tömmas med den utrustning som används i kommunens insamlingssystem. Typ, antal och

storlek på behållare för användning vid fastigheten avgörs av kommunen i samråd med fastighetsinnehavaren.

De behållare och annan utrustning som används i kommunen framgår av bilaga 2.

Vid alla en- eller tvåbostadshus och fritidshus, som inte ingår i gemensam avfallslösning enligt 38b, ska flerfackskärl användas.

På begäran av den avfallsansvariga nämnden kan insamling/hämtning i kulturskyddat område i Gamleby för samtliga typer av abonnemang ske i tvåfackskärl.

**14 §** Kärl och latrinbehållare ägs av kommunen och tillhandahålls av renhållaren. Container ägs av renhållaren.

Bottentömmande behållare, små avloppsanläggningar och tank för matavfall anskaffas och installeras av fastighetsinnehavaren.

Ägare av behållare ansvarar för märkning, reparation och, vid behov, utbyte av behållare. När renhållaren ska utföra sådant underhåll ska behållaren vara tillgänglig. Märkning ska ske enligt anvisning från renhållaren.

Fastighetsinnehavaren ansvarar för och bekostar installation och dimensionering och underhåll av övriga inom fastigheten förekommande anordningar och utrymmen för avfallshanteringen.

## **Anläggande**

**15 §** Slamavskiljare, trekammarbrunnar, slutna tankar, minireningsverk och andra enskilda avloppsanläggningar ska vara lätt tillgängliga för tömning. Lock ska kunna öppnas av en person, om det skjuts åt sidan får det inte väga mer än 25 kg. Ska locket lyftas av får det inte väga mer än 15 kg. Locket får inte vara övertäckt när tömning ska ske. Det är fastighetsägare/nyttjanderättshavare som är skyldig att se till att brunnslöcken är säkra och att brunnarna inte lämnas öppna utan tillsyn.

Avståndet mellan uppställningsplats för slambil och slambrunn får ej överstiga 25 m, om inte annat överenskommit. Vid slanglängder över 25 m debiteras extra avgift. Dragvägen ska vara fri från hinder exempelvis murar, planteringar. Anläggningens botten får inte ligga lägre än 6 meter under fordonets uppställningsplats såvida inte särskilda skäl föreligger.

På minireningsverk ska det tydligt framgå var slamtömning ska ske. Det ska även finnas tydliga tömningsinstruktioner tillgängliga i direkt anslutning till anläggningen.

Filtermaterial från fosforfilter ska vara förpackat och tillgängligt på ett sådant sätt att hämtning kan utföras. För hämtning av filtermaterial i säck ska utrymme för hämtning med kranbil finnas. Avstånd mellan kranfordonets angöringsplats och fosforfälla får högst vara tio meter om kassett/säck om 500 kg används och högst fem meter om kassett/säck om 1000 kg används.

Kranbilar som tömmer bottentömmande containrar och underjordsbehållare kan stå 5-10 meter ifrån behållare som ska lyftas. Kranar kan ha olika räckvidd. De behållare som ska lyftas är av olika typ och vikten kan variera. Det går därför inte att ange något generellt mått.



Lyft kan ske över staket eller buskar och liknande. Lyft över vägar, gång- och cykelbanor samt parkeringsplatser bör inte förekomma. Inga hinder i höjddled får begränsa tömningen och behållarens eventuella svängning i sidled måste beaktas.

## **Rengöring och tillsyn**

**16 §** Fastighetsinnehavaren har ansvar för rengöring och tillsyn av behållare samt anläggning. Behållare och anläggningar ska ges regelbunden service för att förebygga störningar i anordningens funktion och olägenhet såsom buller, lukt och dylikt.

Såväl behållare som inom fastigheten förekommande anläggningar, anordningar och utrymmen för avfallshantering ska skötas så att kraven på god arbetsmiljö uppfylls och risken för olycksfall minimeras. Om renhållaren påtalar brist på rengöring till abonnenten ska denne åtgärda det till nästa tömning. Om inte rengöringen utförts till dess kommer rengöring beställas och utföras av kommunen och debitera abonnenten.

**17 §** Kommunen tillhandahåller tjänst för rengöring av kärl. Rengöring kan beställas som fast tilläggstjänst 1 eller 2 gånger om året eller som enstaka gång. Debitering sker enligt gällande avfallstaxa.

**18 §** Kommunen tillhandahåller tjänst för rengöring av djupbehållare. I abonnemanget ingår 1 rengöring per år. Därutöver kan beställas som enstaka gång. Debitering sker enligt gällande avfallstaxa. Rengöringen måste utföras i samband med tömning då djupbehållarens säck måste vara upplyft för att botten ska kunna rengöras.

## **Åtgärder inför hämtning av avfall som lämnas i kärl**

**19 §** Behållare får inte fyllas mer än att den kan stängas. Den får inte heller vara så tung att det blir uppenbara svårigheter att flytta den eller att arbetsmiljökrav inte kan tillgodoses. Behållare bör vara fri från snö och is vid hämtningstillfället.

Behållare ska vara uppställda så att hantering med den utrustning som används i kommunens insamlingssystem kan ske och att hämtning underlättas. Kärl ska placeras och vändas så att de kan hämtas med sidlastande bil där sådan används och baklastande bil där sådan används.

Renhållaren ska ha tillträde till de utrymmen i fastigheten där arbetet ska utföras. Nycklar, portkoder och dylikt ska tillhandahållas till renhållaren. Ändringar ska utan anmaning meddelas renhållaren.

Fastighetsinnehavaren eller nyttjanderättshavaren ska försluta latrinbehållare och rengöra den på utsidan innan hämtning sker.

I övrigt se anvisningar som redovisas i bilaga 2.

## **Åtgärder inför hämtning av avfall från slamanläggningar**

**20 §** Fastighetsägaren ska se till att en trafiksäker uppställningsplats finns. Transportväg fram till behållarens hämtnings- och tömningsplats ska vara rätt dimensionerad och hållas i sådant skick att den är farbar, även utifrån bärighet, för hämtningsfordon. Möjlig och säker vändplats vid eller i direkt närhet ska finnas eller anordnas av fastighetsägaren om det behövs för att

undvika backning. Vägen ska underhållas vad det gäller exempelvis underlag och växtlighet samt röjas från snö och hållas halkfri.

Renhållaren ska ha tillträde till de utrymmen i fastigheten där arbetet ska utföras. Nycklar, portkoder och dylikt ska tillhandahållas till renhållaren. Ändringar ska utan anmaning meddelas renhållaren.

I övrigt se anvisningar som redovisas i bilaga 3.

**21 §** Efter anslutning till kommunalt avloppsnät eller annan godkänd avloppsanläggning, som innebär att befintlig anläggning tas ur bruk, ska sluttömning ske. Sluttömning ska beställas av fastighetsinnehavaren.

## **Hämtnings- och transportvägar**

**22 §** Hämtning av hushållens kärlavfall sker normalt

- vid fastighetsgränsen eller
- vid en överenskommen plats eller
- vid en av kommunen anvisad plats.

Behållare ska normalt ställas vid fastighetsgräns så nära uppställningsplats för hämtningsfordon som möjligt. Ligger inte fastighetens gräns i anslutning till en för hämtningsfordonet farbar väg eller föreligger annan omständighet som utgör hinder ska behållaren placeras så nära hämtningsfordonets uppställningsplats som möjligt eller enligt överenskommet med renhållaren. Kan inte enighet uppnås avgörs behållarens placering av avfallsansvarig nämnd.

Tillägg för dragväg mellan behållarens och hämtningsfordonets uppställningsplats utgår ett kostnadstillägg mellan 2,5-10 meter. Mellan 10-25 meter utgår högre kostnadstillägg.

Dragväg för nytecknande av trädgårdsabonnemang kan inte beställas.

I övrigt se anvisningarna som redovisas i bilaga 2 till dessa föreskrifter.

**23 §** Fastighetsinnehavaren ska se till att transportväg fram till den uppställningsplats som används vid hämtning, hålls i farbart skick.

Transportvägen ska inför hämtning ha fri sikt, hållas fri från hinder, röjas från snö och hållas halkfri.

Enskild väg som utnyttjas vid hämtning av hushållsavfall ska vara så dimensionerad och hållas i sådant skick att den är farbar vid varje hämtningstillfälle, för de hämtningsfordon som normalt används i hämtningsområdet.

Om farbar väg inte kan upprättas ska fastighetsinnehavaren eller nyttjanderättshavaren avlämna avfallet på plats som överenskommes med renhållaren eller anvisas enligt 22 §.

Fastighetsinnehavaren ska se till att den väg som kärlet behöver dras av den som utför hämtningen hålls i sådant skick att kärlet utan svårighet kan förflyttas. Dragvägen ska inför hämtning hållas fri från hinder, fri från trappsteg, röjas från snö och hållas halkfri. Dragvägen



ska vara hårdgjord, tex i asfalt, betong, plattor, packat grus. Singel och icke packat grus godtas inte.

I övrigt se anvisningarna som redovisas i bilaga 2 till dessa föreskrifter.

### Hämtningsområde och hämtningsintervall

**24 §** Kommunen utgör ett hämtningsområde.

**25 §** För flerbostadshus, en- och tvåbostadshus som ingår i gemensam avfallslösning enligt § 38b och verksamheter gäller följande:

- Tömning av behållare för restavfall ska ske minst en gång var fjärde vecka. Tömning sker inte oftare än en gång per vecka.
- Tömning av behållare för matavfall ska ske minst en gång varannan vecka. Tömning sker inte oftare än en gång per vecka.

**26 §** För en- eller tvåbostadshus för permanentboende och för fritidshus gäller följande:

- Insamling av matavfall, förpackningar av papper, plast, glas och metall, returpapper och restavfall sker i två (2) st fyrfackskärl, Kärl 1 och Kärl 2. Tömning av Kärl 1 sker varannan vecka. Tömning av Kärl 2 sker var fjärde vecka.
- Från fritidshus sker hämtning av avfall under perioden från och med vecka 17 till och med vecka 35. I abonnemanget ingår 2 budade fria tömningar för resterande delen av året. Önskas fler budade tömningar debiteras de som extratömning enligt gällande avfallstaxa.

**27 §** Fastighetsinnehavaren ansvarar för att tömning av slam från slamavskiljare, slutna tankar och minireningsverk sker minst i nedan angivna omfattning. Fastighetsinnehavaren ansvarar för att kommunen/entreprenören har rätt uppgifter om tömningsfrekvens. För annan intervall se 36b §.

Avloppsanläggning	Permanentbostäder	Fritidsbostäder
Slamavskiljare med ansluten wc	1 gång per år	1 gång vartannat år
Slamavskiljare med endast anslutet BDT-vatten	1 gång vart annat år	1 gång vart fjärde år
Minireningsverk	1 gång per år/enligt tillverkarens anvisning	1 gång per år/enligt tillverkarens anvisning
Slutna tankar	Budning, kan schemaläggas	Budning, kan schemaläggas
Latrin		Budning alt. varannan vecka, april-sep
Fosforfilter/övrigt	Budning	Budning

**28 §** Tilläggstjänster kan beställas av nedanstående:

- Trädgårdsavfall
- Kärltvätt

- Tömning utanför abonnemanget

Förutsättningar för hämtning efter beställning regleras närmare i avfallstaxan.

**29 §** Anvisningar om sortering och överlämnande på annan plats än vid fastigheten för de avfallsslag som omfattas av kommunens ansvar, ska sorteras enligt § 8 och får lämnas vid annan plats än vid fastigheten, men som inte avser anvisad eller överenskommen plats enligt § 22.

Hushåll får lämna följande avfallsslag vid återvinningscentral, under förutsättning att avfall lämnas enligt kommunens anvisningar:

Avfall som avses lämnas för förberedelse för återbruk/-vinning;

- Textilier.
- Elavfall
- Vitvaror
- Övrigt farligt avfall, utom smittförande avfall eller läkemedel.
- Trädgårdsavfall
- Deponi
- Övrigt grovavfall
- Matfetter och fritureoljor
- Större förpackningar och/eller stora mängder förpackningar
- Träavfall
- Skrot

Elavfall från hushåll kan även lämnas till annan anvisad plats av producentorganisation.

Farligt avfall av mindre volym såsom glödlampor, lågenergilampor, små batterier, sprayburkar, kemikalier i små förpackningar (typ nagellack), elektronik (mobiler, klockor, mindre elverktyg) kan lämnas på några offentliga platser i Laholms kommun. Vilka offentliga platserna som har denna service finns att läsa på kommunens hemsida.

Förpackningar och tidningar, som inte lämnas i fyrfackskärl, i enfacks kärl eller annan behållare avsedda för sådant sorterat avfall inom eller nära fastigheten, får lämnas vid plats som avfallsansvarig informerar om.

Kanyler ska läggas i speciell behållare som tillhandahålls av apotek och lämnas till apotek som kommunen har avtal med. Vilka apotek som kommunen har avtal med finns att läsa på kommunens hemsida.

#### **Åtgärder om föreskrift inte följs.**

**30a §** Renhållaren har rätt att inte utföra ordinarie hämtning om föreskrifterna inte följs. Exempelvis om:

- kärlet inte är utställt inom 2,5 m och abonnemanget inte omfattar gångavstånd
- kärlet är för tungt i enlighet med Arbetsmiljöverkets föreskrifter om belastningsergonomi och manuell hantering
- kärlet är överfyllt så att locket inte går att stänga

- det på dragvägen finns hinder som gör att kärlet inte kan tömmas
- det påträffas felsortering i kärlet.
- 16, 19 §§ inte följs.

Avfallet ska efter rättelseåtgärder från fastighetsinnehavaren hämtas antingen vid nästa ordinarie hämtningstillfälle eller efter beställning av extrahämtning mot avgift.

**30b §** Renhållaren har rätt att utföra extra debiterad hämtning från enskilda avloppsanläggning om föreskrifterna bilaga 3 inte följs. Exempelvis om:

- om krav på väg i bilaga 3 inte uppfylls
- om locket är för tungt
- om brunnen inte är tillgänglig

### **Särskilt om hushållsavfall från verksamheter**

**31 §** Hushållsavfall från verksamheter ska hållas skilt från annat avfall än hushållsavfall. För hushållsavfall från verksamheter gäller 8-30 §§ om ej annat anges i dessa föreskrifter.

Konsumentelavfall lämnas vid kommunens insamlingsställe eller efter vad som anges i bilaga 1.

### **Handläggning av anmälnings- och ansökningsärenden**

**32 §** Anmälan om kompostering eller ansökan om annat omhändertagande av hushållsavfall på den egna fastigheten och andra undantag från avfallsföreskrifterna handläggs av tillsynsansvarig nämnd enligt vad som anges nedan.

Anmälan och ansökan ska vara skriftlig och innehålla uppgifter om vilka avfallsslag som avses omhändertas samt en redogörelse för på vilket sätt omhändertagandet ska ske så att eventuell påverkan på miljön och människors hälsa kan bedömas.

Av ansökan eller anmälan ska framgå den tidsperiod som avses och uppgifter om de beräknade avfallsmängderna.

Ansökan enligt bestämmelserna i 35-39 a och b §§ ska ske senast 4 veckor före den avsedda perioden.

Dispenser för undantag gällande 35-39 §§ medges för maximalt 5 år per ansökningstillfälle. Dispenser för undantag gällande 36 b § medges för maximalt 8 år per ansökningstillfälle.

Abonnemanget öppnas automatiskt efter uppehållstidens slut om inte ny ansökan görs.

### **Kompostering, annan återvinning eller bortskaffande av visst hushållsavfall**

**33 §** Avfall får endast tas om hand på den egna fastigheten enligt vad som anges i 34-37 §§ och under förutsättning att det kan ske utan risk för olägenhet för människors hälsa och miljön.

**34 §** Trädgårdsavfall från fastigheten får komposteras på fastigheten utan särskild anmälan.

Torrt trädgårdsavfall som inte kan utnyttjas för kompostering får eldas endast om det kan ske utan att olägenhet uppstår och inte strider mot andra föreskrifter eller beslut. Eldning av trädgårdsavfall får inte ske inom område med detaljplan (undantag påskbrasa och valborgsmässobål).

Föreskrifter om förbud mot eldning, helt eller delvis, utfärdade med stöd av förordningen (2003:789) om skydd mot olyckor eller annan författning samt brandriskvarning måste beaktas.

**35 §** Fastighetsinnehavare eller nyttjanderättshavare som själv avser att kompostera matavfall och liknande avfall från fastigheten på sin fastighet, ska anmäla detta till tillsynsansvarig nämnd. Kompostering av matavfallet medger inte befrielse från fyrfackskärlen.

Kompostering av matavfall och liknande avfall på fastigheten ska ske i skadedjurssäker behållare och på sådant sätt att olägenhet för människors hälsa eller miljön inte uppstår. Fastigheten ska ge utrymme för användning av den erhållna kompostjorden. För fastigheter där lantbruksdjur hålls och där gödsel hanteras på ett sätt som möjliggör nedgrävning av matavfall i gödseln, kan detta accepteras.

**36a §** Utanför detaljplanelagt område kan kompostering av latrin, slam, fosforfiltermaterial, grävattenfilter och övrigt avfall från enskilda avloppsanläggningar få ske efter ansökan till tillsynsansvarig nämnd.

Fraktionen måste komma från den egna fastighetens avloppsanläggning samt att komposteringen sker i särskild avsedd anläggning på den egna fastigheten. Syftet är användning av näringsämnen på fastigheten.

Jordbruksföretag, utanför detaljplanelagt område, kan efter ansökan till tillsynsansvarig nämnd., på egen eller brukad fastighet få sprida slam från det egna hushållets- och personalutrymmenas slamavskiljare och slutna tankar.

Utanför detaljplanelagt område kan, efter ansökan, källsorterad urin från enskilda hushåll, flerbostadshus, verksamheter och gemensamma anläggningar få omhändertas för användning av näringsämnen.

Eget omhändertagande av avloppsfraktioner kan endast medges om omhändertagandet kan ske på ett sådant sätt att olägenhet för människors hälsa eller miljön inte uppstår. Näringsläckage får inte uppstå.

**36b §** Fastighetsinnehavare eller nyttjanderättsinnehavare med enskild avloppsanläggning kan efter ansökan till tillsynsansvarig nämnd medges utsträckt hämtningsintervall och att tömning av slamavskiljare sker vid vartannat ordinarie tömningstillfälle. Förutsättning för att förlängt intervall ska kunna beviljas är att kommunen utifrån anläggningens beskaffenhet bedömer att hämtning inte behöver utföras med samma intervall som ordinarie och att det kan ske utan risk för olägenhet för människors hälsa eller miljön.

## **Eget omhändertagande och befrielse från skyldigheten att överlämna hushållsavfall till kommunen**

**37 §** Fastighetsägaren eller nyttjanderättshavaren kan få dispens efter ansökan till tillsynsansvarig nämnd från att lämna hushållsavfall till kommunen att själv ta hand om det avfall som uppkommer på egna fastigheten. Förutsättningarna för dispens är att:

1. Sökande kan redovisa särskilda skäl
2. Avfallet tas omhand på den egna fastigheten på ett sätt som är säkert för människors hälsa och miljön
3. Avfallet inte grävs ner
4. Avfallet inte eldas
5. Allt förmultningsbart köksavfall komposteras enligt förutsättningarna i § 35
6. Sökande kan visa att det inte finns något behov av någon av kommunens renhållningstjänster

## **Delat abonnemang eller gemensam avfallslösning för en- och tvåbostadshus samt fritidshus**

**38a § Delat abonnemang.** Två eller tre närboende fastighetsinnehavare med samma abonnemangstyp kan, efter ansökan till avfallsansvarig nämnd, dela fyrfackskärl under förutsättning att:

1. Fastighetsinnehavarna har gemensamma behållare för både Kärll 1 och Kärll 2 av fyrfackskärll.
2. Fastighetsägaren där kärll/kärll är placerade svarar för att föreskrifterna efterlevs.
3. Kärll 1 och Kärll 2 kan ha olika hämtadresser om detta tydligt framgått i ansökan. I ansökan har klargjorts att det är viktigt att inte skifta kärll eftersom det är olika hämtningsintervaller och sortering i kärll.
4. Avstånd mellan ordinarie uppställningsplats för behållare, vid egna abonnemang, för berörda fastigheter får vara högst 200 meter inom detaljplanelagt område och högst 400 meter utanför detaljplanelagt område.
5. Grundavgift betalas av var fastighetsägare medan den rörliga avgiften fördelas på antalet fastighetsägare.

**38b § Gemensam avfallslösning.** Fler än tre fastighetsinnehavare kan efter ansökan använda en gemensam avfallslösning<sup>1</sup> under förutsättning att:

1. Den gemensamma avfallslösningen innefattar behållare för matavfall, tidningar och förpackningar av papper, plast, metall, färgat glas och ofärgat glas samt restavfall.
2. Avstånd mellan ordinarie uppställningsplatser för behållare vid egna abonnemang för berörda fastigheter får vara högst 200 meter inom detaljplanelagt område och högst 400 meter utanför detaljplanelagt område.
3. Samtliga abonnenter ansvarar för att föreskrifterna efterlevs.

---

<sup>1</sup> En gemensam avfallslösning kan även kräva bygglov enligt plan- och bygglagen.

4. En av fastighetsinnehavarna, eller en samfällighetsförening, förbinder sig att ansvara för anordnande och skötsel av uppställningsplats och behållarna.
5. Grundavgift betalas av var fastighetsägare medan den rörliga avgiften fördelas på antalet fastighetsägare.

**38c §** Fastighetsinnehavare av fritidshus kan, efter ansökan dela abonnemang med en- och tvåbostadshus under förutsättning att:

1. Samma fastighetsinnehavare äger båda fastigheterna.
2. Båda fastigheterna är belägna inom samma kommun.
3. Avfallet från fritidshuset ska avlämnas genom det abonnemang som ska finnas för en- och tvåbostadshuset.
4. Fastigheterna ska huvudsakligen brukas av fastighetsinnehavaren och inte upplåtas till någon annan.

**38d §** Anmälan eller ansökan ska, i samtliga fall enligt § 38, undertecknas av samtliga fastighetsinnehavare och lämnas till avfallsansvarig nämnd.

**39a §** Fastighetsinnehavaren kan, efter ansökan till tillsynsansvarig nämnd, medges uppehåll i sophämtning och tömning av egen avloppsanläggning under förutsättning att:

1. Fastigheten inte kommer att användas under en sammanhängande tid om minst 12 månader
2. Endast enstaka korta besök görs för att se till fastigheten
3. Det inte blir något avfall under hela perioden

**39b §** Tillsynsansvarig nämnd kan pröva andra undantag om det finns synnerliga skäl. Som synnerliga skäl anses sådan åtgärd som främjar återanvändning och återvinning och inte medför någon risk för olägenheter för människors hälsa eller miljön.

**40 §** Tillsynsansvarig nämnd kan besluta om ytterligare villkor som behövs för att förebygga olägenheter för människors hälsa och miljön.

### **Ikraftträdande**

Dessa föreskrifter träder i kraft den 1 januari 2019 då föreskrifter för avfallshantering för Laholms kommun antagna 26 augusti 2014 upphör att gälla.

Undantag som kommunen har medgett med stöd av sistnämnda föreskriften gäller på det sätt som framgår av dispensbesluten.



# Förslag till ny renhållningsordning för Laholms kommun 2018

## Del 2 – Föreskrifter för avfallshantering, bilagor

1. Sortering och lämning av avfall
2. Krav på avfallsutrymmen och transportvägar gällande kärhämtning
3. Krav på tillgänglighet och transportvägar gällande slamhämtning

### Anvisningar till hushåll och verksamheter för sortering och lämning av avfall m.m.

Kommunen har ansvaret för att hushållsavfall inom kommunen återvinns eller bortskaffas och för detta betalar hushållen en renhållningsavgift som fastställs av kommunfullmäktige. Därför är tjänsterna som kommunen ansvarar för avgiftsfria för hushållen.

För verksamheter utgår ingen renhållningsavgift. Tjänsterna som kommunen ansvarar för kan ofta erbjudas även verksamheter men då mot en avgift.

I nedan lista har de vanligaste avfallstyperna tagits upp och beskriver avfallshanteringen och vad kommunen kan erbjuda för både hushållen och i vissa fall även för verksamheter.

Typ av avfall	Utsortering	Emballering	Instruktion för hämtning/lämning
Textiler <i>Exempelvis Brukade kläder Söndriga kläder Brukade lakan, handdukar mm</i>	Bör lämnas till insamling. Textilierna genomgår först en sortering inför försäljning för återbruk. Det utsorterade och det som inte blir sålt går till återvinning av textiler eller återbruk till fyllnad eller liknande.	Ska lämnas väl förslutet i påsar i insamlingsboxarna.	Allt som är gjort av textil kan lämnas in till vissa insamlingsföreningar. Allt förutom oljeskadade och/eller blöta textiler kan återbrukas eller återvinnas. Det finns insamlingsboxar på Ahla återvinningscentral och på de flesta återvinningsstationer.
Användbara saker <i>Exempelvis Leksaker Böcker Möbler</i>	Bör lämnas till insamling.		Det finns flera organisationer som tar emot saker för försäljning. Du kan även göra det själv via webbplatser och facebookgrupper. För mer information om kommunens organisationer <a href="https://www.laholm.se">https://www.laholm.se</a> och sök "återbruk".
Bygg- och rivningsavfall <i>Exempelvis målat trä, badrumsporslin</i>	Detta avfall ska hanteras separat från hushållsavfall. På återvinningscentralen ska avfallet sorteras och lämnas enligt instruktioner på plats.		Mindre mängder bygg- och rivningsavfall från reparationer i hushållet lämnas på Ahla återvinningscentral. Större mängder och verksamhetsavfall lämnas mot en avgift på Ahla återvinningscentral.

Läkemedel  <i>I enlighet med definitionen av läkemedel i förordningen (2009:1031) om producentansvar för läkemedel.</i>	Inte fastighetsnära insamling	Ska lämnas i genomskinliga påsar eller påsar som tillhandahålls av apoteket.	Lämnas till apotek.
<b>Typ av avfall</b>	<b>Utsortering</b>	<b>Emballering</b>	<b>Instruktion för hämtning/ lämning</b>
Småelektronik och -kemikalier som betecknas som farligt avfall  <i>Exempelvis Glödlampor Lågenergilampor Små batterier Sprayburkar Kemikalier i små förpackningar (sprayburkar, nagellack, lösningsmedel) Elektronik (mobiler, klockor, mindre elverktyg)</i>	Mycket viktigt att separera från de fastighetsnära kärkens avfall. Ingen fastighetsnära insamling.	Lämnas löst utan emballage.	Kan lämnas i insamlingsskåp som finns på vissa offentliga platser alternativt till Ahla återvinningscentral.
Större elektriska och elektroniska produkter  <i>Exempelvis Kyl/frys Vitvaror Datorer Allt med sladd eller batteri</i>		Lämnas löst utan emballage.	Lämnas till Ahla återvinningscentral.

<p>Farligt avfall</p> <p><i>Exempelvis</i> Färg, lackavfall, lösningsmedel, foto- kemikalier, bekämpnings-medel, frätande ämnen som kaustiksoda, svavelsyra, ammoniak, lut, avkalkningsmedel, kvicksilver- termometrar</p>	<p>Mycket viktigt att separera från de fastighetsnära kärkens avfall. Ingen fastighetsnära insamling.</p>	<p>Ska vara tydligt märkt med uppgift om innehåll. Olika typer av farligt avfall får inte blandas.</p>	<p>Farligt avfall lämnas på Ahla återvinnings-central enligt anvisningar på plats.</p>
<b>Typ av avfall</b>	<b>Utsortering</b>	<b>Emballering</b>	<b>Instruktion för hämtning/ lämning</b>
<p>Latrin</p> <p><i>Med latrin avses i huvudsak avfall från torrklosett</i></p>	<p>Ska avskiljas och hållas skilt från annat avfall.</p>	<p>Ska samlas i tunna som ska vara väl försluten av avfallslämnaren så att avfallet inte kan spridas.</p>	<p>Latrintunnor borttransporteras från fastighet genom kommunens försorg. Latrintunnor ingår i abonnemanget och levereras av renhållaren.</p>
<p>Slam och fosforfiltermaterial från små avloppsanläggningar</p>	<p>Ska vara åtkomligt för tömning i den anläggning där det genereras.</p>	<p>Filtermaterial från fosforfällor och andra jämförbara filter ska vara förpackat eller tillgängligt på ett sådant sätt att hämtning kan utföras av fordon utrustat med kran eller suganordning.</p>	<p>Tömning sker med olika intervaller beroende på belastning och om det är wc eller endast BDT-vatten.</p>
<p>Döda sällskapsdjur och vilda djur som hittats döda på fastigheten samt avfall från husbehovsjakt</p>	<p>Endast mindre djur såsom fågel, katt, mindre hund, möss, råttor och ska vara väl emballerat.</p>	<p>Ska förpackas väl innan det läggs i behållare för kärlavfall. Mindre sällskapsdjur (maxstorlek hund) kan även grävas ner på den egna fastigheten, förutsatt att graven är så djup att djur hindras från att gräva upp</p>	<p>Alternativ för döda sällskapsdjur: För tillgång till djurkyrkogård kontakta kommunen på 0430-150 00. För större djur kontakta veterinär eller länsstyrelsen för transport och/eller information om mottagningsanläggningar .</p>

		kroppen, att ingen misstanke om smitta föreligger samt att det kan ske utan risk för olägenhet för människors hälsa eller miljön.	
Stickande och skärande avfall  <i>Exempelvis Kanyler Sprutor.</i>	Särskiljas från allt annat avfall	Kanyler ska läggas i speciell behållare som tillhandahålls av apotek och lämnas till apotek som kommunen har avtal med.	Behållarna tillhandahålls av apotek.
<b>Typ av avfall</b>	<b>Utsortering</b>	<b>Emballering</b>	<b>Instruktion för hämtning/ lämning</b>
Matfetter och fritureoljor  För hushållen <i>Exempelvis Oljerest från fritös, Överskott av smör/olja från stekpannan</i>  <i>Från storkök och restaurang Exempelvis Överblivet fett från fritering, marinader, stekbord</i>		Ska emballeras i en brännbar förpackning.	För bästa hantering ska fettet lämnas emballerat i brännbar förpackning på Ahla återvinningscentral och på så sätt kan avfallet återvinnas. Alternativt ska förpackningen läggas i restavfallet i det fastighetsnära kärlet men hanteras med förbränning. Storkök och restauranger kan ha abonnemang på hämtning.
Asbest  <i>Kan finnas i ytterväggplattor, isolerade rör</i>	Inte fastighetsnära insamling	Ska vara väl emballerat med plast och förslutet med tejp.	Lämnas till anvisad plats på Ahla återvinningscentral.
Däck  <i>Med och utan fälg</i>		Ska inte emballeras.	Återlämnas till försäljningsstället eller lämnas på Ahla återvinningscentral.
Bilar			Lämnas eller hämtas av auktoriserad bildemontering

<p>Isolering</p> <p><i>Exempelvis Mineralull glasfiberisolering</i></p>	Ingen fastighetsnära insamling.	Ska inte emballeras.	Mindre mängder bygg- och rivningsavfall från reparationer och underhåll i hushållet lämnas på Ahla återvinningscentral. Större mängder tas emot mot en avgift på Ahla återvinningscentral.
<b>Typ av avfall</b>	<b>Utsortering</b>	<b>Emballering</b>	<b>Instruktion för hämtning/ lämning</b>
<p>Fyllnadsmassor</p> <p><i>Exempelvis Sten, grus, betong, klinkers, kakel, tegel</i></p>	Ingen fastighetsnära insamling.	Ska inte emballeras.	Mindre mängder från reparationer i hushållen lämnas gratis på Ahla återvinningscentral. Större mängder klassas som verksamhetsavfall och tas emot på Ahla återvinningscentral mot en avgift.
<p>Tryckimpregnerat trä</p> <p><i>Exempelvis Staket, slippers mm</i></p>	Ingen fastighetsnära insamling.	Ska inte emballeras.	Mindre mängder bygg- och rivningsavfall från reparationer och underhåll i hushållet lämnas på Ahla återvinningscentral. Större mängder tas emot mot en avgift på Ahla återvinningscentral.
<p>Gips</p> <p><i>Exempelvis väggplattor</i></p>	Ingen fastighetsnära insamling.	Ska inte emballeras.	Mindre mängder bygg- och rivningsavfall från reparationer och underhåll i hushållet lämnas på Ahla återvinningscentral. Större mängder tas emot mot en avgift på Ahla återvinningscentral.
<p>Trädgårdsavfall</p> <p><i>Avses i huvudsak växtavfall som uppkommer vid den normala skötseln av</i></p>	Ska sorteras ut och hållas skilt från annat grovavfall. Abonnemang med hämtning kan beställas.	För alternativ med abonnemang med hämtning av trädgårdsavfall i kärl, ska avfallet läggas löst i kärlet	Trädgårdsavfall från hushållen lämnas på Ahla återvinningscentral. Fastighetsnära insamling kan beställas och utföras genom kommunens



<i>villa-, radhus- och fritidstomter eller annat komposterbart som uppkommer i hushållet såsom exempelvis snittblommor.</i>		och inte packas så hårt att tömningen försvåras. På återvinningscentralen ska avfallet lämnas enligt instruktioner på plats.	försorg.
<b>Typ av avfall</b>	<b>Utsortering</b>	<b>Emballering</b>	<b>Instruktion för hämtning/ lämning</b>
Batterier som väger mer än 3 kg  <i>Exempelvis Kasserade bilbatterier</i>		Ställs upp på ett sätt som förhindrar att batterisyra/innehåll rinner ut.	Lämnas till anvisad plats på Ahla återvinningscentral.
Batterier som väger mindre än 3 kg  <i>Kasserade bärbara batterier. Om kasserade produkter innehåller lösa bärbara batterier ska dessa plockas ur. Är de bärbara batterierna inbyggda i produkten hanteras den som avfall från elutrustning</i>	Inte fastighetsnära insamling	Läggs lösa till insamling.	Kan lämnas i insamlingsskåp som finns på vissa matvarubutiker eller i batteriholkar/rör alternativt till Ahla återvinningscentral.
Grovavfall  <i>Med grovavfall avses hushållsavfall som är så tungt eller skrymmande eller har andra egenskaper som gör att det inte är lämpligt att samla in i kärl.</i>	På återvinningscentralen ska avfallet sorteras och lämnas enligt instruktioner på plats.  Vid fastighetsnära insamling i Ert område ska	Grovavfallet ska vara löst vid lämning och hämtning.	Grovavfall från hushållen kan lämnas på Ahla återvinningscentral. All övrig transport av grovavfall från fastighet ska utföras genom kommunens försorg. Hämtning från fastighet sker enligt fastställt schema. Vad som gäller

<p><i>Exempelvis</i> Kasserade möbler Cyklar Barnvagnar</p>	<p>grovavfallet vid hämtning vara sorterat i brännbart, metaller och deponirest.</p>		<p>för Ert område finns på kommunens hemsida eller ring insamlingsentreprenör för information.</p>
<p>Frigolit</p>	<p>Förpackningar av frigolit sorteras ut som plast. Frigolit som inte är förpackning lämnas som restavfall/brännbart.</p>	<p>Inget emballage krävs.</p>	<p>Om det inte är för skrymmande kan frigolit läggas i flerfackskärlet och sorteras som plast som förpackning eller i restavfallet som icke-förpackning eller lämnas till återvinningsstationerna. För större emballage finns bättre förutsättningar på Ahla återvinningscentral att ta emot, både som förpackning och icke-förpackning till brännbart.</p>
<p><b>Typ av avfall</b></p>	<p><b>Utsortering</b></p>	<p><b>Emballering</b></p>	<p><b>Instruktion för hämtning/ lämning</b></p>
<p>Matavfall</p> <p><i>Exempelvis</i> Frukt- och grönsaksrester Kaffesump Äggskal Kött- och fiskrester</p>	<p>Fastighetsnära insamling. Hushållen ska sortera till anvisad plats i flerfackskärlet.</p>	<p>Hushåll ska emballera i särskild papperspåse som tillhandahålls av renhållaren. Matavfall från storkök ska av avfallslämnaren förpackas i särskild av kommunen godkänd papperspåse.</p>	<p>Matavfall borttransporteras i enlighet med hämtningsintervall som kommunen tillhandahåller.</p>
<p>Förpackningar</p> <p><i>Plast/ Frigolit</i> <i>Papper/Wellpapp</i> <i>Glas</i> <i>Metall</i></p>	<p>Ska utsorteras från övrigt avfall</p>	<p>Lämnas löst i de behållare/ kärl som tillhandahålls/anvisas. Förpackningarna kan med fördel plattas till/knycklas ihop till så lite volym som möjligt.</p>	<p>För hushållen kan förpackningar lämnas i de fastighetsnära kärnen alternativt till återvinningsstationerna eller Ahla återvinningscentral. För verksamheter kan kärl för förpackningar beställas</p>

			alternativ lämnas på Ahla återvinningscentral. För större förpackningsmaterial som inte får plats i insamlingsboxarna kan de mot avgift lämnas på Ahla återvinningscentral.
Returpapper <i>Exempelvis Tidningar Broschyrer</i>	Fastighetsnära insamling	Lämnas löst i de behållare/ kärl som tillhandahålls/anvisas. Förpackningarna kan med fördel plattas till/knycklas ihop till så lite volym som möjligt.	För hushållen kan returpapper lämnas i de fastighetsnära kärnen alternativt till återvinningsstationerna eller Ahla återvinningscentral. För verksamheter kan kärl för returpapper beställas alternativt lämnas på Ahla återvinningscentral.
Restavfall <i>Det som inte kunnat sorteras ut enligt ovan och som är brännbart</i>	Fastighetsnära insamling. Hushållen ska sortera till anvisad plats i flerfackskärlet.	Ska emballeras i brännbar påse och vara väl tillförsluten.	Restavfall borttransporteras i enlighet med hämtningsintervall som kommunen tillhandahåller.

## Bilaga 2: Krav på transportvägar och avfallsutrymmen gällande kärllämning

### Kärlets placering och gång- och dragväg

- Kärlet ska på hämtningsdagen stå på sin plats för tömning från kl.06.00.
- Kärlet får inte vara placerad på sockel eller upphöjning.
- Vid tömning ska kärlen stå i nära anslutning till hämtningsfordonets uppställningsplats. Det utgår ett lägre kostnadstillägg för dragväg mellan behållarens och hämtningsfordonets uppställningsplats mellan 2,5-10 meter och över 10 meter utgår högre kostnadstillägg. Längre dragväg än 25 meter tillåts inte.
- Kärlets handtag kan vara riktat både inåt eller utåt om förutsättningarna för uppställningsyta och dragväg uppfylls
- Uppställningsyta och dragväg ska vara hårdgjord, tex i asfalt, betong, plattor, packat grus. Singel eller icke packat grus godtas inte.
- Om höjdskillnaden i transportvägen för kärlen förekommer anordnas ramper med max lutning 1:12 och max längd 12 m. Före och efter ramp ska finnas vilplan med dörrfri längd 1,5 m. Trappor får inte förekomma i dragvägen.

### Kärstorlekar och utrymme

Laholms kommun använder kärll i storlekarna 140 – 660 liter. För villahushållen används 370 flerfack och 190 liters kärll enfack. Övriga kärll används inom verksamheter och storkök samt vid gemensamma hämtställen.

Kärll används för hushållssopor samt förpackningar som samlas in fastighetsnära. Stora kärll används även för grovavfall och tidningar.

Om möjligt rekommenderas att göra det gott om utrymme för att underlätta för både kund och hämtare. För de 2 flerfackskärll på 370 l vardera rekommenderas 2 m bredd, 1 m djup och 2 m höjd.

Nedan visar minsta möjliga utrymme för respektive kärll.

Volym, liter	Bredd	Djup	Höjd, om lock ska öppnas tillkommer ungefär kärllens djup
140	50	60	100
190	56	70	110
240 tvåfack	58	73	110
370	75	90	110

370 flerfack	Sarg:75 Hjul:77	87	112
660	140	90	130

### **Transportväg för hämtningsfordon**

- Körning på gång- och cykelväg är inte tillåten
- Backning får inte förekomma annat än i undantagsfall och aldrig på gång- och cykelväg, bilfria områden, intill lekplatser, bostadsentréer, skolor, förskolor eller äldreboende
- Ska vara hårdgjord, tex i asfalt, betong, plattor, packat grus. Singel eller icke packat grus godtas inte.
- Bör vara minst 5,5 meter bred om körning i båda riktningarna förekommer. Om parkering tillåts måste vägen vara bredare. Om vägen är mötesfri och det inte finns parkerade fordon kan vägen vara smalare men den bör vara minst 3,5 meter. Träd och annan växtlighet får inte inkräkta på vägbredden.

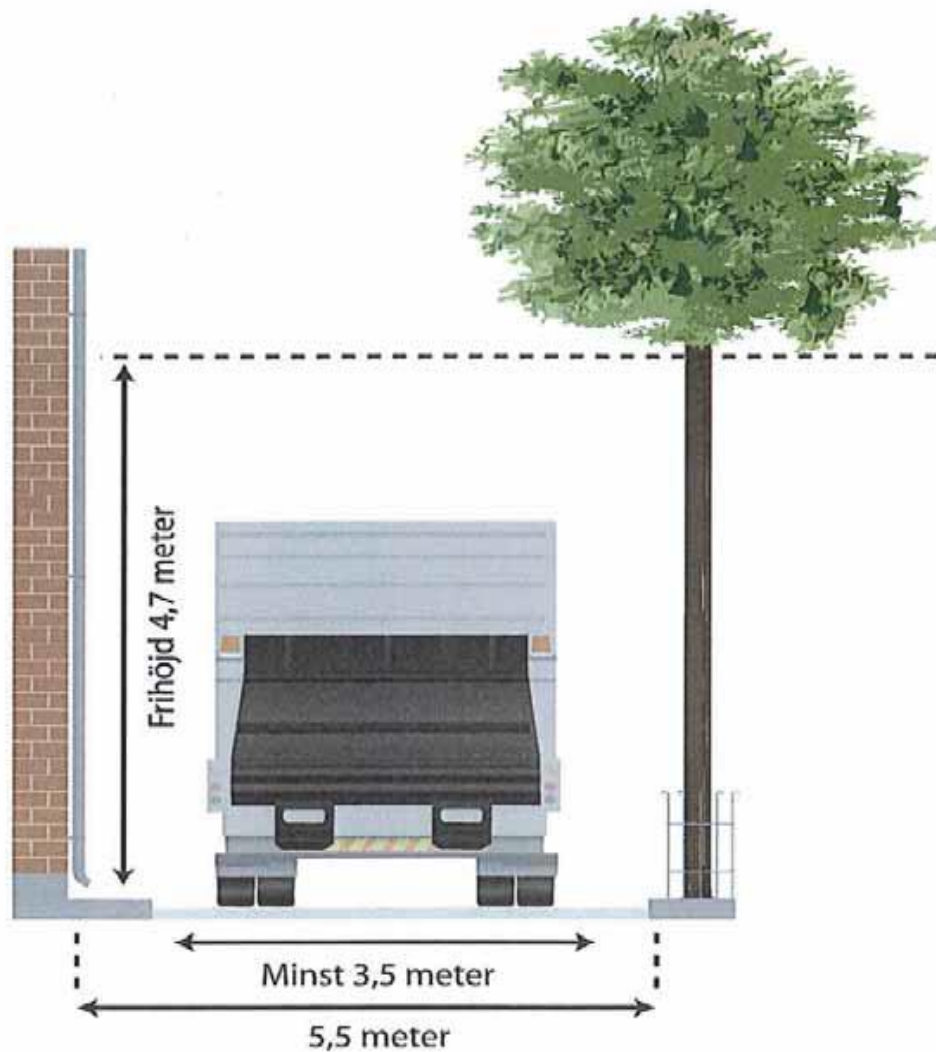

- Ska ha en fri höjd av 4,7 meter. Träd och växtlighet får inte inkräkta på den fria höjden.
- Återvändsgata ska ha vändmöjlighet för hämtningsfordon. Vändplan för en normal sopbil ska ha en diameter av 18 meter med en hindersfri remsa på ytterligare 1,5 meter runt om. Alternativ till detta kan vara en vändplats eller en trevägskorsning som möjliggör en så kallad T-vändning.



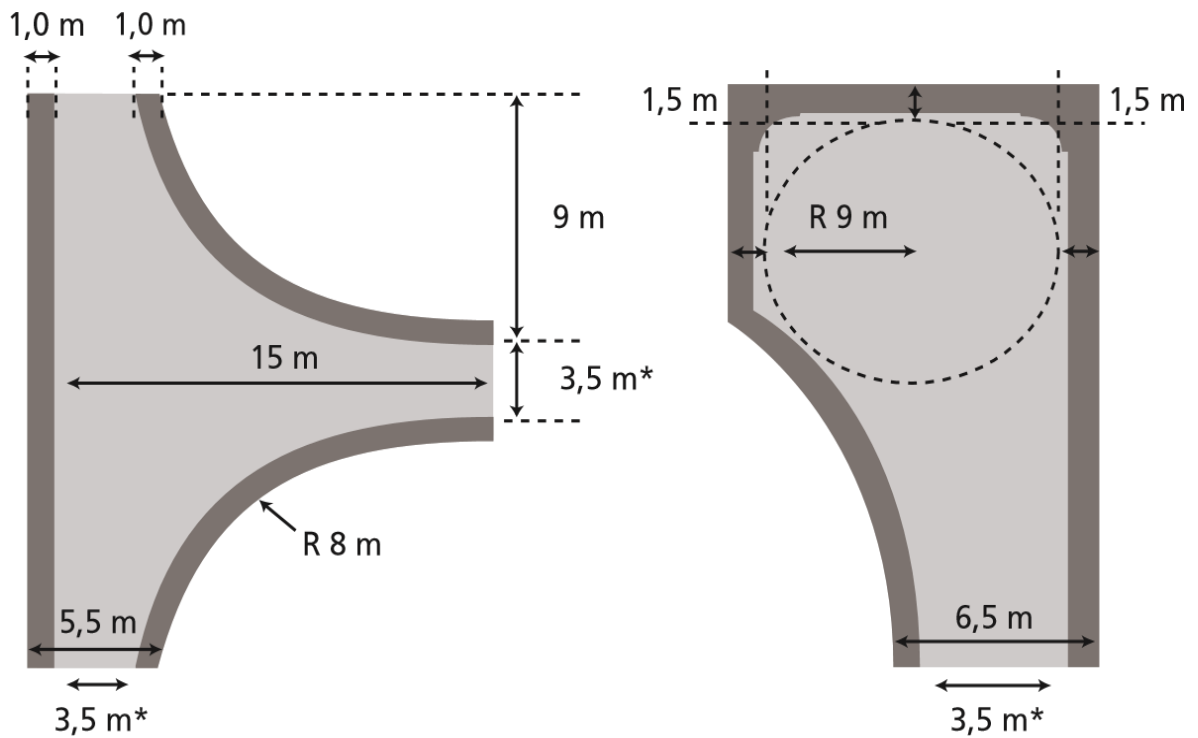

- Ska ha fri sikt och god framkomlighet.
- Utrymmet ska placeras och utformas så att det är tillgängligt för personer med nedsatt rörelse- och orienteringsförmåga
- Ska vara snöröjd och halkbekämpad vintertid. Snövallar får inte inkräkta på vägbredden.

### Gränsvärden för vid lyft eller drag

Gällande arbetsmiljöregler medför begränsningar beroende på avfallsslag och vilken behållartyp och storlek som får användas. Gränsvärdet enligt AFS 1998:1 är att kraft för igångsättande av behållare är 300 N och för kontinuerlig förflyttning 200 N.

### Underlag för kraven på avfallsutrymmen och transportvägar

Bestämmelser om avfallsutrymmen och hämtningsvägar finns i Boverkets byggregler (BFS 2002:19, Arbetsmiljöverkets författningssamling (AFS 1998:1, 2000:1 och 2000:42) och i Trafikverkets råd för Vägars och gators utformning, 2012:180.

Utifrån ovan lagstiftning har branschorganet Avfall Sverige upprättat en Handbok för avfallsutrymmen, Rapport 2009. Anvisningarna i handboken tillämpas som arbetssätt i Laholms kommun.

## Bilaga 3: Krav på transportvägar gällande slamhämtning

### Information om slamtömning

- Farbar väg ska vara röjd till en bredd på 4 meter och en höjd på 4 meter.
- Minsta vägbredd ska vara 3 meter.
- Vägen ska ha bärighet för fordon med vikten 30 ton.
- Vägen ska vara plogad vintertid.
- Det ska finnas möjlighet för fordonen att vända. Vändplan för en normal slambil ska ha en diameter av 15 meter. Alternativ till detta kan vara en vändplats eller en trevägskorsning som möjliggör en så kallad T-vändning.

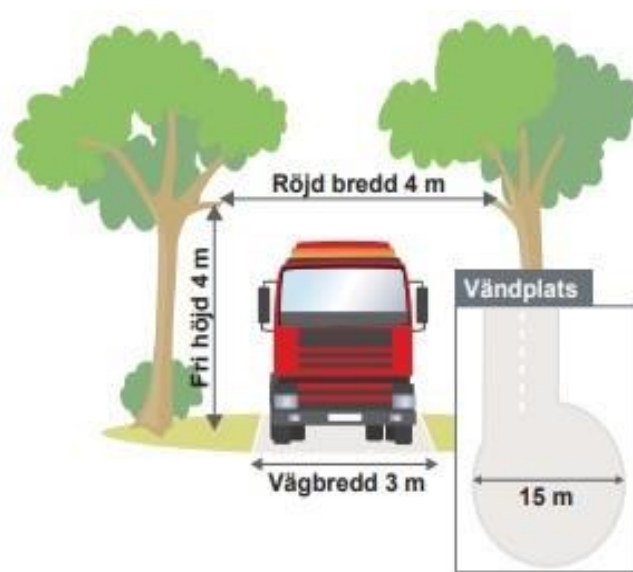
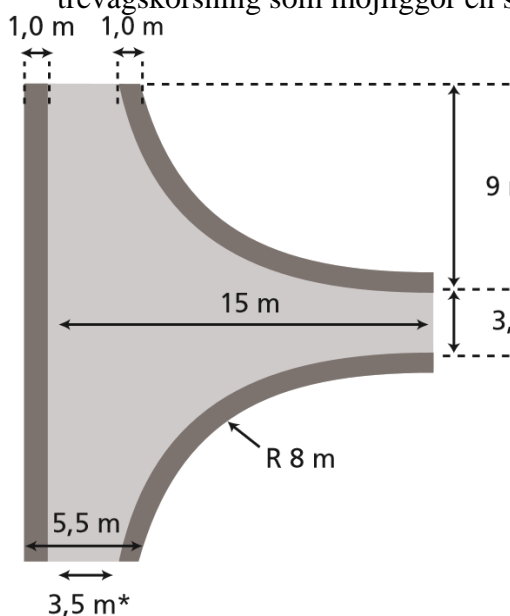

- Vägen till brunnen ska vara fri från hinder t.ex. snö, jord, buskar, redskap, prydnadssaker etc.
- Där slang ska dras fram över mark ska den vara fri från hinder såsom staket, gårdsgård, murar etc.
- Stora tunga lock ska vara bortlyfta från brunnen d.v.s. lock som väger mer än 25 kg. Fastighetsägaren är skyldig att se till att det inte finns risk för djur eller människor att falla ner i brunnen under tiden som locket är bortlyft.
- Djur ska vara inlåsta eller placerade på annan plats.